



РОССИЙСКАЯ ФЕДЕРАЦИЯ
МИНИСТЕРСТВО ЗДРАВООХРАНЕНИЯ КАЛИНИНГРАДСКОЙ ОБЛАСТИ

Руководство по стилю оформления
в рамках реализации проекта
«Бережливая поликлиника»

Часть 2

Содержание

1. Константы стиля навигации

- 1.1 Цвета
- 1.2 Шрифты

2. Навигация

2.1 Стенды

- 2.1.1 Стенд указатель
- 2.1.2. Стенд указатель с идентификации по этажам
- 2.1.3 Стенд указатель поэтажный
- 2.1.4. Стенд «Поэтажный план поликлиники»
- 2.1.5 Стенды информационные
- 2.1.6 Стенды с расписанием работы врачей
- 2.1.7 Стенды прочие

2.2 Вывески

- 2.1.1 Вывеска по отделениям
- 2.2.1 Вывеска подвесная «Указатель направления»
- 2.2.2 Вывеска настенная «Указатель направления»
- 2.2.3 Вывеска подвесная «Указатель места»
- 2.2.4 Вывески «Гардероб» и «Аптека»
- 2.2.5 Вывеска «Регистратура»

2.3 Таблички

- 2.3.1 Таблички кабинетные
- 2.3.2 Режим работы
- 2.3.3 Таблички прочие

2.4 Наклейка напольная

3. Форма одежды

3.1 Форма одежды для регистраторов

4. Приложения

4.1 Инфографика

4.2 Стрелки

4.3 Пример стойки регистратора

4.4 Схема крепления

4.5 План навигации на примере детской поликлиники №6

1.1 Цвета

Основная цветовая гамма

RGB

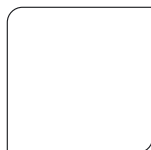

R: 255
G: 255
B: 255

CMYK



C : 0
M: 0
Y : 0
K : 0

RGB



R: 102
G: 168
B: 96

CMYK



C : 80
M: 0
Y : 80
K : 0

Дополнительная цветовая гамма

RGB



R: 216
G: 216
B: 216

CMYK

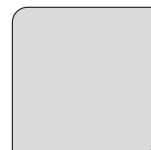

C : 0
M: 0
Y : 0
K : 20

RGB



R: 238
G: 245
B: 236

CMYK



C : 10
M: 0
Y : 10
K : 0

RGB



R: 199
G: 224
B: 213

CMYK



C : 30
M: 0
Y : 20
K : 0

Эти цвета являются определяющими цветами элементов навигации и используются при подборе всех видов материалов (бумаги, пластика, картона, ткани и т. д.) В зависимости от применения основные фирменные цвета могут иметь две цветовые модели: CMYK, RGB. Модель CMYK (читается как «ЦМИК») используется при полноцветной печати. Модель RGB (читается как РГБ») используется для обозначения цветов в электронных носителях информации (интернет, презентации PowerPoint).

1.2 Шрифты

Основной шрифт, который используется в навигации — Glober. Его необходимо использовать для написания на всех элементах навигации.

Министерство здравоохранения
Калининградской области

Glober Book

**Министерство здравоохранения
Калининградской области**

Glober Bold

!

~~Поликлиника~~
~~Поликлиника~~

Категорически нельзя изменять пропорции шрифта

2.1 Стенды

2.1.1 Стенд указатель

На стенде указывается информация об отделениях, кабинетах и общественных зонах с группировкой по этажам. Для одноэтажных поликлиник данный стенд на актуален.

Правила размещения

Размещается:

- На 1 этаже в зоне входа (например, между лифтов или на лестничных проемах)
- На уровне комфортном для чтения (Середина стенда на высоте 1200 мм)

Основные элементы

Содержание стенда:

- **Группы кабинетов:** Размещаются в верхней части списка этажа на белом фоне.
- **Общественные зоны:** Обозначаются светло-зеленым и размещаются в нижней части списка этажа
- **Выход:** Обозначается цветом «Бриз»
- **Инфографика:** Подбирается из каталога инфографики в приложении

Технические требования

- Рекомендуемый размер: 800 мм по ширине и не более 1600 мм по высоте
- Основа стенда пластик ПВХ толщиной не менее 8 мм. Текст и графические элементы — самоклеющаяся виниловая пленка для экосольвентной печати с матовой поверхностью. Устойчива к воде. Крепится на 6-8 точек. Смотрите схему крепления в приложении.
- Шрифт Gloger, выравнивание по левому краю, размер текста 70 пунктов, цифр 450 пунктов.
- Настоятельно рекомендуется не менять размер, шрифт и цветовую гамму

4 этаж		Администрация
		Терапевтическое отделение
		Отделение лучевой диагностики
		Стоматология
		Оформление листков нетрудоспособности
		Игровая зона
		Туалет
3 этаж		Врачи-специалисты
		Call-центр
		Терапевтическое отделение
		Хирургическое отделение
		Зона комфортного пребывания
2 этаж		Туалет
		Дневной стационар
		ЛФК, массаж, физиокабинеты
		Отделение медицинской профилактики
		Зона комфортного пребывания
		Аптечный пункт
		Туалет
1 этаж		Врачи-специалисты
		Доврачебный кабинет
		Рентгенологическое отделение
		Отделение лаборатории диагностики (процедурный кабинет)
		Отделение неотложной помощи
		Прививочный кабинет
		Инфоматы
		Регистратура
		Гардероб
		Туалет для инвалидов
	Выход	

2.1 Стенды

2.1.1 Стенд указатель



Рекомендации по наполнению стенда

- Не указывайте отдельные кабинеты врачей на стенде
- Сгруппируйте кабинеты на этажах согласно примерам:
 - Несколько кабинетов терапевтов на этаже, указываются как «врачи-терапевты»
 - Кабинеты кардиолога, уролога, и прочих врачей указываются как «врачи-специалисты»
 - Кабинеты платных врачей указываются как «отделения платных услуг»
 - Рентген-кабинет, МРТ/КТ указываются как «рентгенологическое отделение»
 - Прием анализов указываются как «клинико-диагностическое отделение»
 - Обозначьте общественные зоны светло-зеленым цветом: туалет, гардероб, инфоматы, стойка информации, медицинский пост, дежурный терапевт, аптечный пункт, зона комфортного пребывания

4 этаж		Администрация
		Терапевтическое отделение
		Отделение лучевой диагностики
		Стоматология
		Оформление листов нетрудоспособности
		Игровая зона
		Туалет
3 этаж		Врачи-специалисты
		Call-центр
		Терапевтическое отделение
		Хирургическое отделение
		Зона комфортного пребывания
2 этаж		Туалет
		Дневной стационар
		ЛФК, массаж, физиокабинеты
		Отделение медицинской профилактики
		Зона комфортного пребывания
		Аптечный пункт
		Туалет
1 этаж		Врачи-специалисты
		Доврачебный кабинет
		Рентгенологическое отделение
		Отделение лаборатории диагностики (процедурный кабинет)
		Отделение неотложной помощи
		Прививочный кабинет
		Инфоматы
		Регистратура
		Гардероб
		Туалет для инвалидов
	Выход	

2.1 Стенды

2.1.2 Стенд указатель с идентификацией по этажам

На стенде указывается информация об отделениях, кабинетах и общественных зонах с группировкой по этажам. Для одноэтажных поликлиник данный стенд на актуален.

Правила размещения

Размещается:

- На лестничных проемах со стороны лестницы на каждом этаже
- На уровне, комфортном для чтения

Основные элементы

- Содержание совпадает со стендом указателей:
 - Группы кабинетов
 - Общественные зоны
 - Выход
- Выделяется тот этаж на котором размещается стенд
 - Зеленым цветом выделяется сегмент с номером этажа
 - Зеленым выделяется инфографика
 - Светло-зеленым общественные зоны

Технические требования

- Рекомендуемый размер: 800 мм по ширине и не более 1600 мм по высоте
- Основа стенда пластик ПВХ толщиной не менее 8 мм. Текст и графические элементы — самоклеющаяся виниловая пленка для экосольвентной печати с матовой поверхностью. Устойчива к воде. Крепится на 6-8 точек. Смотрите схему крепления в приложении.
- Шрифт Gloger, выравнивание по левому краю, размер текста 70 пунктов, цифр 450 пунктов.
- Рекомендуется не менять размер, шрифт и цветовую гамму

4 этаж		Администрация
		Терапевтическое отделение
		Отделение лучевой диагностики
		Стоматология
		Оформление листов нетрудоспособности
		Игровая зона
3 этаж		Туалет
		Врачи-специалисты
		Call-центр
		Терапевтическое отделение
		Хирургическое отделение
		Зона комфортного пребывания
2 этаж		Туалет
		Дневной стационар
		ЛФК, массаж, физиокабинеты
		Отделение медицинской профилактики
		Зона комфортного пребывания
		Аптечный пункт
1 этаж		Туалет
		Врачи-специалисты
		Доврачебный кабинет
		Рентгенологическое отделение
		Отделение лаборатории диагностики (процедурный кабинет)
		Отделение неотложной помощи
		Прививочный кабинет
		Инфоматы
		Регистратура
		Гардероб
	Туалет для инвалидов	
	Выход	

2.1 Стенды

2.1.3 Стенд указатель поэтажный

Указатель помогающий идти в правильном направлении

Правила размещения

- Размещается на стенах в коридорах после входа с лестничных проемов
- Возле лифта
- На уровне, комфортном для чтения

Основные элементы

- Текстовое содержание совпадает с данными, указанными на стенде указателе для конкретного этажа
 - Группы кабинетов
 - Общественные зоны
 - Выход
 - Номера кабинетов — должны включать все кабинеты на этаже

Технические требования

- Рекомендуемый размер: 800 мм по ширине и не более 1600 мм по высоте
- Основа стенда пластик ПВХ толщиной не менее 8 мм
- Текст и графические элементы — самоклеющаяся виниловая пленка

- для экосольвентной печати с матовой поверхностью. Устойчива к воде. Крепится на 6-8 точек. Смотрите схему крепления в приложении.
- Шрифт Gloger, выравнивание по левому краю, размер текста 70 пунктов, цифр — 450 пунктов
- Стрелки подбираются из каталога в приложении
- Рекомендуется не менять размер, шрифт и цветовую гамму



Перед тем как строить систему навигации, важно понять, что именно нужно человеку в данной зоне и разделить направление потоков движения. Непременное условие успешной навигации – расположение указателей в тех местах, где человек принимает решение, то есть на перекрестках и поворотах.

← Кабинеты 101-105, 123, 124		1 Этаж	→ Кабинеты 106-122
→		Врачи-специалисты	
→		Доврачебный кабинет	
→		Рентген кабинет	
→		Отделение лаборатории диагностики (процедурный кабинет)	
→		Отделение неотложной помощи	
←		Прививочный кабинет	
↗		Инфоматы	
↑		Регистратура	
↗		Гардероб	
←		Туалет для инвалидов	
↓		Выход	



Используйте только прямые, однозначно интерпретируемые стрелки (см. приложение)

2.1 Стенды

2.1.4 Стенд указатель «Поэтажный план поликлиники»

На стенде размещаются наименования и номера кабинетов по этажам с указанием направления

Правила размещения

- Размещаются в холле 1 этажа
- На видном месте
- Верхний элемент с наименованием стенда размещается над стендами с номерами кабинетов

Основные элементы

- Наименования и номера кабинетов по этажам с указанием направления

Технические требования

- Стенд состоит из четырех элементов (1 верхний элемент и 3 нижних)
- Размер: общая длина стендов 2400 мм, высота 2000 мм. Размер 1 нижнего элемента 800 мм x 1800 мм, размер верхнего элемента 2400 мм x 200 мм
- Материал: Основа стенда — пластик ПВХ толщиной не менее 8 мм
- Текст — самоклеющаяся виниловая пленка для экосольвентной печати с

матовой поверхностью. Устойчива к воде.

- Графические элементы (названия стенда, стрелки и номера этажей) — аппликация из белой пленки

- Крепится на 24-26 точек. Смотрите схему крепления в приложении.
- Шрифт Gloger, не менее 60 пунктов.
- Рекомендуются не менять размер, шрифт и цветовую гамму

← 1 Этаж →			← 1 Этаж →			← 1 Этаж →		
Регистратура			Кабинет флюорографии	106		Регистратура		
Стойка информации			Кабинет доврачебного приема	108		Окно №5 по работе с пациентами, обратившимися по поводу диспансеризации и профилактических осмотров		
Окно №1			Процедурный кабинет (кабинет забора крови)	109, 110		Окно №6 по прикреплению к медицинской организации		
Окно №2			Прививочный кабинет	113		Кабинет врача неотложной помощи	116	
Окно №3						Кабинет забора анализов	117, 120	
Окно №4						Кабинет врача-инфекциониста	121	
Кабинет доверенного врача	101					Процедурный кабинет инфекциониста	122	
МРТ	105					Стоматология	115	
Стоматология	103, 123, 124							
← 2 Этаж →			← 2 Этаж →			← 2 Этаж →		
Кабинет инструктора ЛФК	101		Диагностический кабинет центра здоровья	209		Дневной стационар	213-222	
Кабинет массажа	202, 203, 230		Кабинеты физиотерапевтического отделения	210, 211, 212, 223				
Раздевалка мужская	204		Аптека	224				
Раздевалка женская	205		Кабинеты отделения медицинской профилактики	225, 226, 227				
Процедурный кабинет для пациентов, проходящих диспансеризацию и профилактический осмотр	206							
Кабинет ЭКГ для пациентов, проходящих диспансеризацию и профилактический осмотр	207							
Кабинет механотерапии	208							
Кабинет центра здоровья	228							
Зал ЛФК	229							
← 3 Этаж →			← 3 Этаж →			← 3 Этаж →		
Операционная	301, 302		Кабинет функциональной диагностики	308, 309		Кабинеты врачей эндокринологов	315, 316	
Кабинет врача-хирурга	303		Кабинет врача-офтальмолога	310		Кабинет врача-кардиолога, гастроэнтеролога	317	
Перевязочная	304		Кабинеты врачей-терапевтов	311, 312, 313, 314		Процедурный кабинет	318	
Кабинет врача-гинеколога	305		Кабинеты врачей-терапевтов	324, 325, 326, 327		Кабинет врача-ревматолога	319	
Кабинет врача-уролога	306		Кабинет психолога	328		Кабинет врача-невролога	320	
Кабинет старшей медицинской сестры	307		Кабинет врача-онколога	329		Кабинет врача-невролога, гематолога	321	
Кабинет заведующего хирургическим отделением	330					Кабинет врача-кардиолога	322	
Кабинет врача-оториноларинголога	331					Кабинет врача-офтальмолога	323	
Кабинет врача-травмотолога	332							
Кабинет врача-колопроктолога	333							
← 4 Этаж →			← 4 Этаж →			← 4 Этаж →		
Стоматология	401-409, 412		Кабинет врача-терапевта	413		Кабинет УЗИ	418	
Медицинская статистика	410, 428, 429		Кабинет заместителя главного врача по экспертизе временной нетрудоспособности, кабинет ВК	414		Кабинет врачей лучевой диагностики	419	
Кабинет врача-терапевта	411		Рентген-кабинет	417		Кабинет маммографии	420	
			Кабинет старшей медицинской сестры поликлиники	424		Кабинет врача-терапевта	421	
			Кабинет врача-терапевта	425		Конференц-зал	423	
			Кабинет выдачи листов нетрудоспособности	426		Кабинет	423	
			Приемная, кабинет заместителя главного врача по амбулаторно-поликлинической работе	427				

2.1 Стенды

2.1.5 Стенды информационные

На стендах размещается информация для посетителей

Правила размещения

- Размещаются в холле 1 этажа

Основные элементы

- Информация о руководстве органов здравоохранения, территориального фонда ОМС и надзорных органов Калининградской области.

- Телефоны горячей линии
- Режим работы поликлиники и другая необходимая для посетителей информация

Технические требования

- Размер: 800 мм x 600 мм
- Основа стенда пластик ПВХ толщиной не менее 8 мм
- Текст — самоклеющаяся виниловая пленка для экосольвентной печати с

матовой поверхностью. Устойчива к воде.

- Графические элементы (названия стенда, инфографика) — аппликация из белой пленки
- Крепится на 6-8 точек. Смотрите схему крепления в приложении.
- Рекомендуются не менять размер, шрифт и цветовую гамму



Полезная информация

Министерство здравоохранения Калининградской области
Руководитель Министерства: Кравченко Александр Юрьевич
Адрес: 236000, г. Калининград, ул. Дм. Донского, 1
Адрес электронной почты приёмной: uzao@gov39.ru
Телефон: +7 (4012) 59-94-40

Территориальный орган РосЗДРАВНАДЗОРА по Калининградской области

Руководитель территориального органа:
Великая Алла Викторовна
Адрес: 236022, г. Калининград, ул. Кирпичная, 7-9
Адрес электронной почты: info@reg39.rozsdzravnadzor.ru
Телефон справочной службы: +7 (4012) 53-52-01

Территориальный фонд обязательного медицинского страхования Калининградской области

Руководитель Территориального Фонда:
Семенов Элеонора Борисовна
Адрес: 236022, г. Калининград, ул. Космонавта Леонова, 49
Телефон: +7 (4012) 95-67-41
Факс: +7 (4012) 21-36-07
Адрес электронной почты: avt@foms.koenig.ru
Официальный сайт: www.tfoms39.ru

Страховые медицинские организации:
АО «ОБЛАСТНАЯ МЕДИЦИНСКАЯ СТРАХОВАЯ КОМПАНИЯ»
Руководитель: Алекберова Мария Владимировна
Адрес: 236000 г. Калининград, ул. Космонавта Леонова, 18
Телефон: +7 (4012) 93-44-05
Официальный сайт: www.oblmsk.ru

ФИЛИАЛ ООО «Росгосстрах-Медицина» — «Росгосстрах-Калининград — медицина»
Руководитель: Орехов Александр Юрьевич
Адрес: 236000, г. Калининград, пл. Победы, 10 (4 этаж), каб. 402а
Телефон: +7 (4012) 59-30-20, 59-30-21
Официальный сайт: www.rgs.ru

АО СТРАХОВАЯ ГРУППА «СПАССКИЕ ВОРОТА-М» ФИЛИАЛ «КАЛИНИНГРАДСКИЙ»
Руководитель: Миняева Ирина Александровна
Адрес: 236040, г. Калининград, ул. Чернышевского, 6 (офис 107)
Телефон: +7 (4012) 91-66-79
Официальный сайт: www.sv-m.ru

КАЛИНИНГРАДСКИЙ ФИЛИАЛ АО «СТРАХОВАЯ КОМПАНИЯ «СОГАЗ-МЕД»»
Руководитель: Дивакова Лариса Владимировна
Адрес: 236010, г. Калининград, пл. Победы, д. 4
Телефон: +7 (4012) 71-66-35
Официальный сайт: www.sogaz-med.ru



Полезная информация

Критерии доступности и качества оказания гражданам медицинской помощи в рамках территориальной программы государственных гарантий

Территориальная программа государственных гарантий бесплатного оказания населению Калининградской области медицинской помощи устанавливает перечень видов форм и условий оказываемой бесплатно медицинской помощи, а также критерии доступности и качества медицинской помощи.

Территориальной программой устанавливаются целевые значения критериев доступности и качества медицинской помощи. Одним из таких критериев является удовлетворенность населения качеством и доступностью медицинской помощи. Опрос об удовлетворенности медицинской помощью населения проводится в целом на отраслевом сайте www.infomed39.ru, а также лечебно-профилактических учреждений путем анкетирования.

В соответствии с главой Программы «Порядок и условия предоставления медицинской помощи»:

- медицинская помощь по экстренным показаниям оказывается с момента обращения граждан, сроки ожидания оказания медико-санитарной помощи в неотложной форме с момента обращения составляют не более 2 часов;
- сроки ожидания приема врачами-терапевтами участковыми, врачами общей практики, врачами педиатрами участковыми не должен превышать 24 часа с момента обращения пациента в медицинскую организацию;
- на проведение диагностических инструментальных и лабораторных исследований срок ожидания не должен превышать 14 дней со дня назначения;
- срок проведения консультаций врачей-специалистов не должен превышать 14 дней со дня обращения в медицинскую организацию;
- срок проведения компьютерной томографии, МРТ, ангиографии не должен превышать 30 дней со дня назначения;
- вызов врача на дом осуществляется в день вызова;
- направление пациента на плановую госпитализацию осуществляется лечащим врачом в соответствии с клиническими показаниями, требующими госпитального режима, интенсивной терапии и круглосуточного наблюдения врача;
- срок ожидания высокотехнологической медицинской помощи в стационарных условиях в плановой форме устанавливается в соответствии с законодательством Российской Федерации.

С полным списком критериев и Территориальной программой государственных гарантий бесплатного оказания населению Калининградской области медицинской помощи можно ознакомиться на сайте: www.foms39.ru или по тел. 88002509122 (звонок бесплатный)

Основные документы, регламентирующие работу поликлиники

1. Федеральный закон от 21.11.2011 N 323-ФЗ (ред. от 03.07.2016) «Об основах охраны здоровья граждан в Российской Федерации»
2. Федеральный закон от 29 ноября 2010 г. N 326-ФЗ «Об обязательном медицинском страховании в Российской Федерации»
3. Постановление Правительства Российской Федерации от 19 декабря 2016 г. № 1403 «О программе государственных гарантий бесплатного оказания гражданам медицинской помощи на 2017 год и на плановый период 2018 и 2019 годов»
4. Территориальная программа государственных гарантий бесплатного оказания гражданам медицинской помощи на 2017 год и плановый период 2018 и 2019 годов. Постановление правительства Калининградской области. № 667 от 30.12.2016 г.

С полным текстом основных документов, регламентирующих работу поликлиники Вы можете ознакомиться на сайте поликлиники, в регистратуре, в столе справок и инфокиоске.

Горячие линии:

Территориального фонда обязательного медицинского страхования Калининградской области
Телефон: +7 (4012) 95-45-51, 8-800-250-91-22

Министерства здравоохранения Калининградской области в т. ч. по лекарственному обеспечению
Телефон: +7 (4012) 67-60-06, 97-12-70

Федеральной службы по надзору в сфере здравоохранения, в т. ч. для приема обращений граждан о нарушении порядка назначения и выписки обезблывающих препаратов
Телефон: 8-800-500-18-35

2.1 Стенды

2.1.5 Стенды информационные

На стендах размещается информация для посетителей

Правила размещения

- Размещаются в актуальных местах

Основные элементы

- Телефоны
- Режим работы и другая необходимая для посетителей информация

Технические требования

- Размер: 297 мм x 420 мм
- Основа стенда — пластик ПВХ толщиной не менее 4 мм
- Текст — самоклеющаяся виниловая пленка для экосольвентной печати с матовой поверхностью. Устойчива к воде.
- Графические элементы (названия стенда, инфографика) — аппликация

- из белой самоклеющейся пленки
- Крепится на 4 точки. Смотрите схему крепления в приложении.
- Рекомендуется не менять размер, шрифт и цветовую гамму

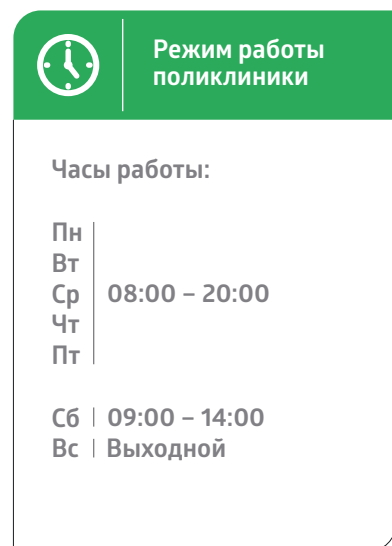

**Режим работы
поликлиники**

Часы работы:

Пн	08:00 – 20:00
Вт	
Ср	
Чт	
Пт	
Сб	09:00 – 14:00
Вс	Выходной

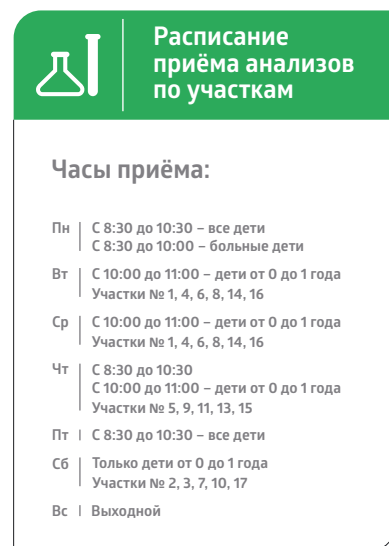

**Расписание
приёма анализов
по участкам**

Часы приёма:

Пн	С 8:30 до 10:30 – все дети С 8:30 до 10:00 – больные дети
Вт	С 10:00 до 11:00 – дети от 0 до 1 года Участки № 1, 4, 6, 8, 14, 16
Ср	С 10:00 до 11:00 – дети от 0 до 1 года Участки № 1, 4, 6, 8, 14, 16
Чт	С 8:30 до 10:30 С 10:00 до 11:00 – дети от 0 до 1 года Участки № 5, 9, 11, 13, 15
Пт	С 8:30 до 10:30 – все дети
Сб	Только дети от 0 до 1 года Участки № 2, 3, 7, 10, 17
Вс	Выходной

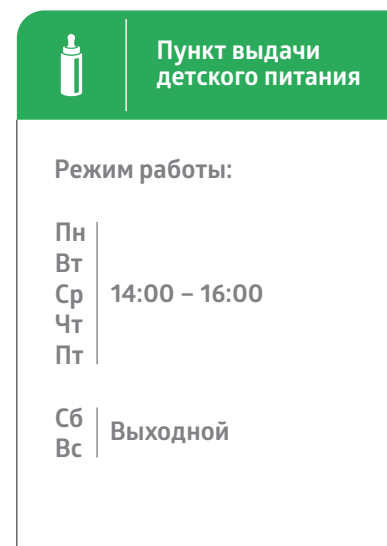

**Пункт выдачи
детского питания**

Режим работы:

Пн	14:00 – 16:00
Вт	
Ср	
Чт	
Пт	
Сб	Выходной
Вс	Выходной

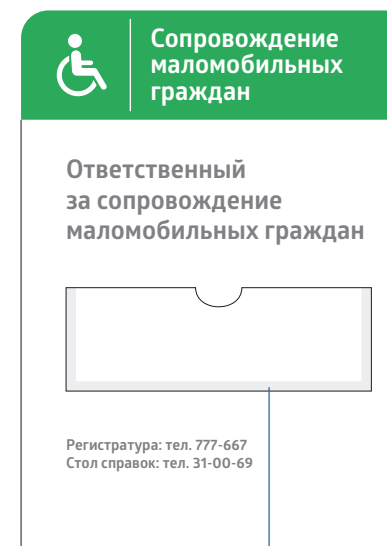

**Сопровождение
маломобильных
граждан**

Ответственный
за сопровождение
маломобильных граждан

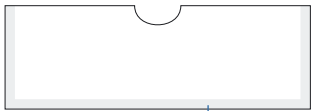

Регистратура: тел. 777-667
Стол справок: тел. 31-00-69

Карман из прозрачного оргстекла

2.1 Стенды

2.1.6 Стенды с расписанием работы врачей

На стендах размещается информация с расписанием работы врачей

Правила размещения

- Размещаются рядом с окнами регистратуры

Основные элементы

- Кармашки из оргстекла

Технические требования

- Размер: 1100-1300 мм x 1200 мм
- Основа стенда — пластик ПВХ толщиной не менее 8 мм
- Текст — самоклеющаяся виниловая пленка для экосольвентной печати с матовой поверхностью. Устойчива к воде.
- Графические элементы (названия стенда) — аппликация из белой самоклеющейся пленки
- Номера участков — аппликация из цветной пленки
- Крепится на 6-8 точек. Смотрите схему крепления в приложении.
- Для текста сменяемых табличек используется шрифт Glober Bold размером 40 пунктов

Расписание врачей-узких специалистов										
Участок	Специальность	Ф. И. О. врача	Кабинет	Пн	Вт	Ср	Чт	Пт	Сб	Примечания
1										
2										
3										
4										
5										
6										
7										
8										
9										
10										
11										
12										
13										
14										
15										
16										
17										
18										
19										
20										

Расписание приема врачей-педиатров участковых										
Участок	Ф. И. О. врача	Кабинет	Пн	Вт	Ср	Чт	Пт	Сб	Примечания	
1										
2										
3										
4										
5										
6										
7										
8										
9										
10										
11										
12										
13										
14										
15										
16										
17										
18										
19										
20										

- Рекомендуется не менять размер, шрифт и цветовую гамму

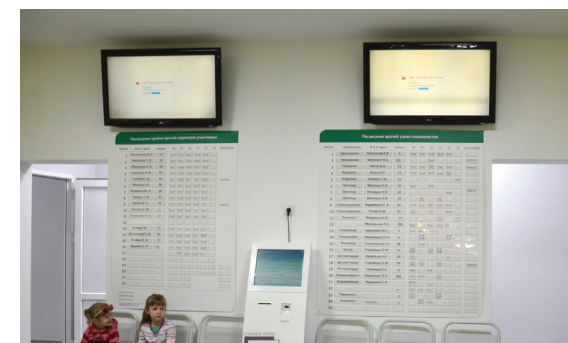

Пример использования

2.1 Стенды

2.1.7 Стенды прочие

На стендах размещается информация для посетителей

Правила размещения

- Размещаются в коридорах, местах комфортного пребывания и игровых зонах

Основные элементы

- Стенд в виде фрукта
- Карман для плаката формата А2

Технические требования

- Основа стенда — пластик ПВХ толщиной не менее 8 мм
- Карман изготавливается из оргстекла толщиной 2-3 мм
- Крепится на 6-8 точек. Смотрите схему крепления в приложении.
- Рекомендуется не менять размер и цветовую гамму



Пример использования

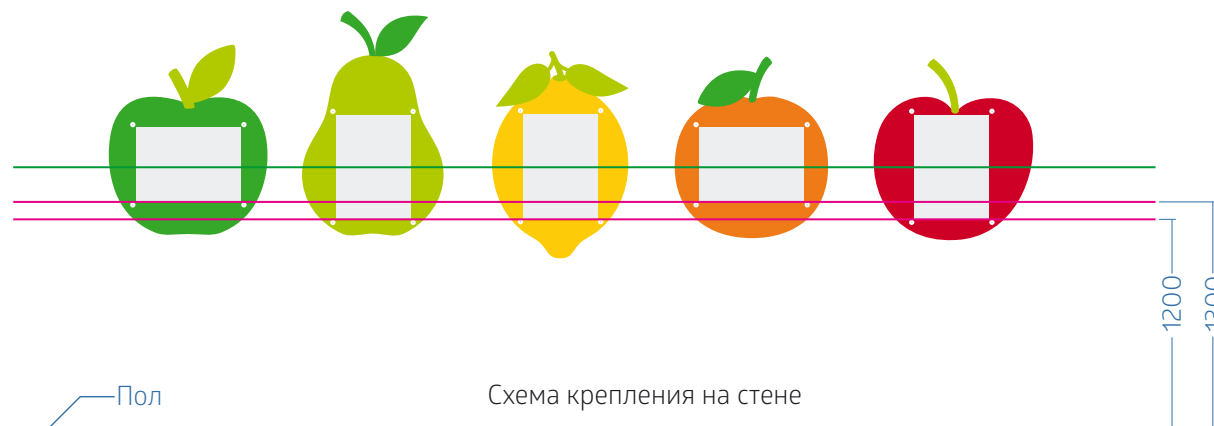

2.2 Вывески

2.2.1 Вывеска по отделениям

Правила размещения

- Размещаются на стене над входом или рядом с входом в отделение
- На уровне, комфортном для чтения

Основные элементы

- Наименования отделения

Технические требования

- Рекомендуемый размер 1200 мм х 250 мм
- Основа стенда пластик ПВХ толщиной не менее 8 мм.
- Стрелка вырезается по контуру из белого 3 мм пластика
- Текст вырезается по контуру из цветного 3 мм пластика
- Крепится на 6-8 точек. Схему крепления смотрите в приложении
- Шрифт Gloger, размер текста 270 пунктов.
- Рекомендуется не менять размер, шрифт и цветовую гамму

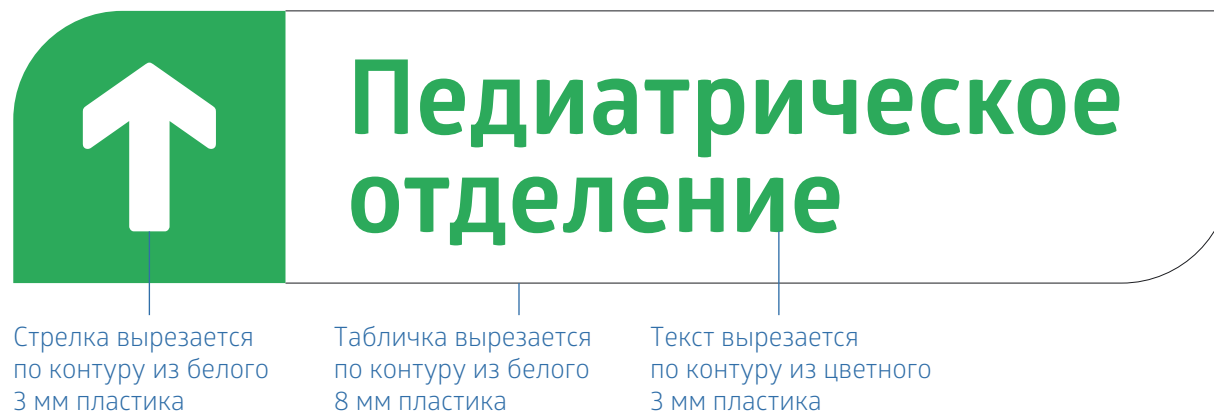

Пример использования

2.2 Вывески

2.2.1 Вывеска подвесная «Указатель направления»

Правила размещения

- Подвешиваются под потолком в коридорах, так чтобы было видно при входе с лестниц

Основные элементы

- Номера кабинетов должны включать все кабинеты на этаже
- Лифт и туалет обозначаются инфографикой (см. приложение)

Технические требования

- Размер 1200 мм x 400 мм
- Двусторонняя
- Основа стенда пластик ПВХ толщиной не менее 8 мм
- Цифры и стрелки — вырезаются по контуру из цветного 3 мм пластика
- Инфографика — вырезается по контуру из белого 3 мм пластика
- Крепление — 2 отверстия за металлическую проволоку или пружины к потолку
- Шрифт Glober, размер 340 пунктов
- Рекомендуется не менять размер, шрифт и цветовую гамму
- Не должна перекрываться колоннами и стенами



Пример использования

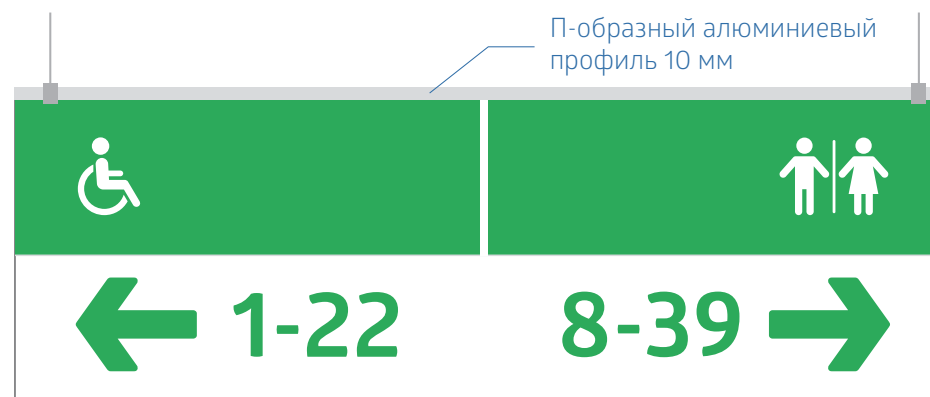

2.2 Вывески

2.2.2 Вывеска настенная «Указатель направления»

Правила размещения

- Крепятся над проходами в коридоры

Основные элементы

- Номера кабинетов должны включать все кабинеты, которые есть в этом направлении
- Лифт, туалет, регистратура, аптека обозначаются инфографикой (см. приложение)
- Длина таблички должны быть не более 2000 мм и содержать не более 5 логических блоков

Технические требования

- Размер 1500-2000 мм х 250 мм
- Основа стенда пластик ПВХ толщиной не менее 8 мм
- Текст и цифры — вырезаются по контуру из цветного пластика ПВХ толщиной 3 мм
- Стрелка — вырезается по контуру из белого пластика ПВХ толщиной 3 мм
- Инфографика — вырезается по контуру из белого пластика ПВХ толщиной 3 мм
- Крепление на 6-8 точек. Схему крепления смотрите в приложении



- Подписи — шрифт Glober, размер 180 пунктов
- Цифры — шрифт Glober, размер 340 пунктов
- Рекомендуется не менять размер, шрифт и цветовую гамму



Нельзя вешать подробный список кабинетов на входе в коридор, так как посетители, которые задерживаются на проходе и читают этот список, создают затор и мешают пройти другим посетителям



Пример использования

2.2 Вывески

2.2.3 Вывеска подвесная «Указатель места»

Правила размещения

- Размещается над общественными зонами
- На уровне комфортном для чтения и безопасном для перемещения

Технические требования

- Размер 800 мм х 200 мм
- Основа стенда — пластик ПВХ толщиной не менее 4 мм
- Текст — аппликация из цветной самоклеющейся пленки
- Крепление — 2 отверстия за металлическую проволоку или пружины к потолку
- Инфографика вырезается по контуру из белого 3 мм пластика
- Шрифт Glober, размер 216 пунктов
- Рекомендуется не менять размер, шрифт и цветовую гамму
- Не должна перекрываться колоннами и стенами

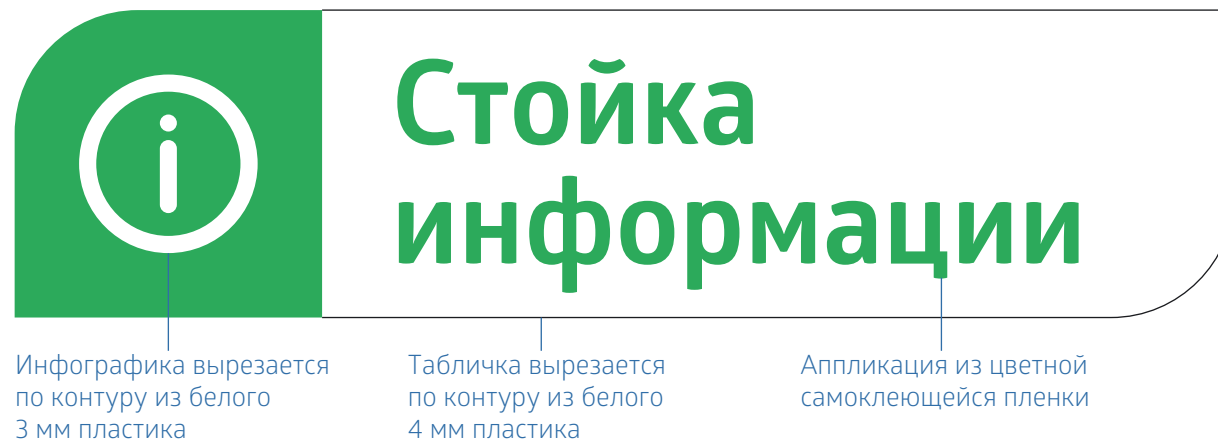

Основные элементы

- Вывески над общественными зонами, где нет возможности прикрепить стандартную табличку

Варианты обозначения

- Инфоматы
- Стойка информации
- Прочее (на усмотрение главного врача)

2.2 Вывески

2.2.4 Вывески «Гардероб» и «Аптека»

Правила размещения

- Размещаются над входом или со стороны открывания двери

Технические требования

- Размер вывески «Гардероб» 480 мм х 280 мм
- Размер вывески «Аптека» 370 мм х 280 мм
- Текст и иконки изготавливаются из цветного пластика ПВХ толщиной 10 мм или осуществляется оклейка белого пластика ПВХ толщиной 10 мм цветной пленкой с загибом за контур
- Шрифт Glober, размер 330 пунктов
- Рекомендуется не менять размер, шрифт и цветовую гамму
- Монтаж на двусторонний скотч

Основные элементы

- Инфографика и текст



Пример использования



Если стена имеет зеленый или темный цвет, то вывески изготавливаются из белого ПВХ-пластика

2.2 Вывески

2.2.5 Вывеска «Регистратура»



Правила размещения

- Размещается над окнами регистратуры

Технические требования

- Текст, цифры и иконка изготавливаются из белого пластика ПВХ толщиной 10 мм
- Текст — шрифт Glober, размер 450 пунктов
- Цифры — шрифт Glober, размер 470 пунктов
- Если стена имеет белый цвет, то надпись, иконку и цифры необходимо сделать из цветного пластика ПВХ
- Монтаж на двусторонний скотч



Пример использования

2.3 Таблички

2.3.1 Таблички кабинетные

Правила размещения

- Размещена на стене возле кабинета со стороны открывания или, в крайнем случае, на двери кабинета

Основные элементы

- Номер кабинета
- Название кабинета

Технические требования

- Размер 500 мм x 120 мм
- Основа таблички — пластик ПВХ толщиной не менее 3 мм
- Текст вырезается по контуру из цветной пленки
- Номер вырезается по контуру из белого 3 мм пластика
- Крепление на 4 точки. Смотрите схему крепления в приложении.
- Шрифт Globber Bold, текст размером 80 пунктов, цифра — 226 пунктов
- Рекомендуется не менять размер, шрифт и цветовую гамму



Пример использования

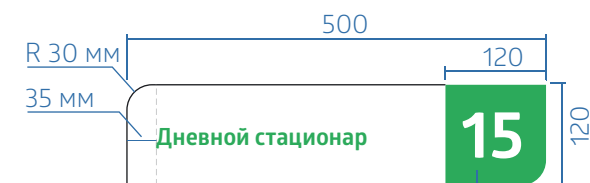

Табличка вырезается по контуру из белого 3 мм пластика

Оклейка цветной фольгой

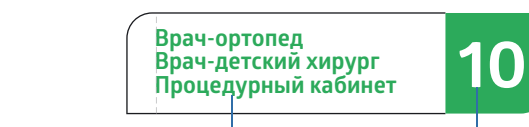

Текст вырезается по контуру из цветной пленки

Номер вырезается по контуру из белого 3 мм пластика



На дверь крепятся только прямые таблички. В этом случае для монтажа используется двусторонний скотч



Табличка крепится на дверь

2.3 Таблички

2.3.2 Режим работы

Правила размещения

- Размещена на стене возле кабинета или, в крайнем случае, на двери кабинета

Основные элементы

- Карман для расписания работы кабинета

Технические требования

- Размер 300 мм x 500 мм
- Основа таблички — пластик ПВХ толщиной не менее 3 мм
- Текст — аппликация из белой пленки



Пример использования

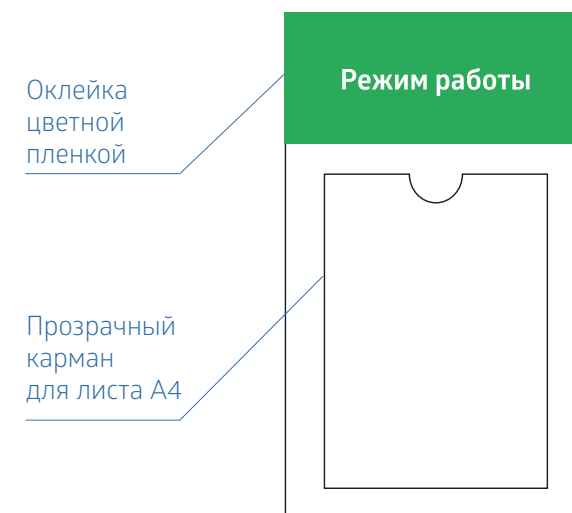

Режим работы пишется шрифтом Globber Book и Globber Bold. Смотрите пример в приложении

2.3 Таблички

2.3.3 Таблички прочие

Основные элементы и правила размещения

- Содержание прочих табличек (по усмотрению главного врача), которые не подходят под предыдущие категории, должно оформляться в шаблонах из данного перечня, например:
- Службное помещение (500 мм x 120 мм) — размещается рядом с дверями или на двери, не предназначенных для посетителей
- Туалет — размещается на двери туалета инфографикой. Размер 120 мм x 120 мм
- Туалет для инвалидов — размещается на двери туалета инфографикой. Размер 120 мм x 120 мм



Основа пластик ПВХ толщиной 3 мм оклееный цветной пленкой



Инфографика — аппликация белой самоклеющейся пленкой

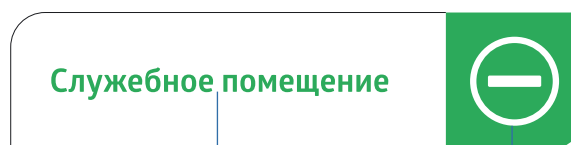

Текст вырезается по контуру из цветной пленки

Инфографика вырезается по контуру из белого 3 мм пластика

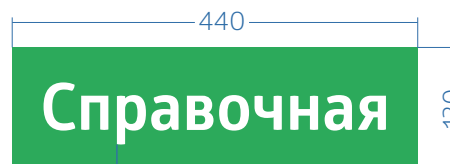

Текст — аппликация белой самоклеющейся пленкой

Оклейка цветной пленкой

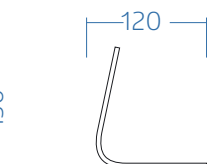

Основа — белый пластик ПВХ толщиной 3 мм

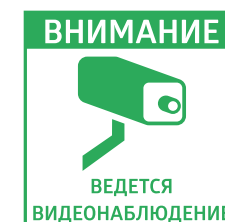

Основа пластик ПВХ толщиной 3 мм



Оклейка цветной пленкой

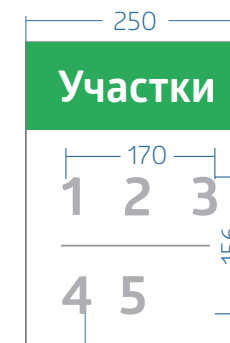

Текст вырезается по контуру из цветной фольги



Основа — белый пластик ПВХ толщиной 3 мм

2.4 Наклейка напольная

Указатель помогающий идти в правильном направлении

Правила размещения

- Размещается на полу в коридорах (опционально на выбор главного врача)
 - После входа на этаж с лифтов
 - После входа на этаж с лестниц
- Рекомендуется наклеивать на расстоянии минимум 300 мм от входной двери

Основные элементы

- Номер кабинетов — должны включать все кабинеты на этаже
- Лифт и туалет обозначаются инфографикой

Технические требования

- Размер 1200 мм x 600 мм
- Материал: печать на самоклеющейся пленке для напольной графики водостойкими чернилами, матовая ламинация напольной пленкой с антискользящей текстурой
- Шрифт Globber, выравнивание по центру, размер 340 пунктов



- Рекомендуется не менять размер, шрифт и цветовую гамму





















3.1 Форма одежды для регистраторов

Костюм медицинский женский. Ткань-смесовая, 65% — п/э, 35% — х/б. Плотность 165 г/м² (средняя). Костюм состоит из куртки полуприлегающего силуэта и прямых брюк.

- Куртка: цвет — оранжевый, застежка — центральная на кнопках; рукава короткие $\frac{3}{4}$, карманы — накладные; отделка — отделочный кант белого цвета.
- Брюки: цвет — белый, пояс — эластичный



4.1 Инфографика

Администрация		Туалет		Лаборатория	
Call-центр		Вход		Гардероб	
Клинико-диагностическая лаборатория		Выход		Аптека	
Служебное помещение		Не забудьте надеть бахилы		Регистратура	
Физиотерапевтический блок		Автоматы кофе		Прививочный кабинет	
Выдача больничных листов нетрудоспособности		Книги		ЛФК	
Туалет для инвалидов		Игровая зона		Ведется видеонаблюдение	

4.1 Инфографика

Конференц-зал



Рентген-кабинет



Лифт



Врачи-специалисты



Доврачебный кабинет



Знак биологической опасности



Запрещающие знаки



4.2 Стрелки

Направо



Налево



Вперед



Назад



4.3 Пример стойки регистратора

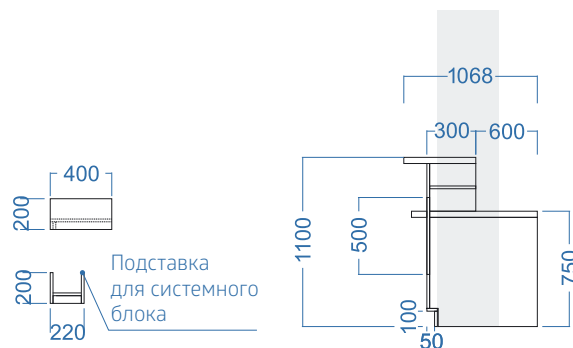

Отверстия для проводов диаметром 50 мм

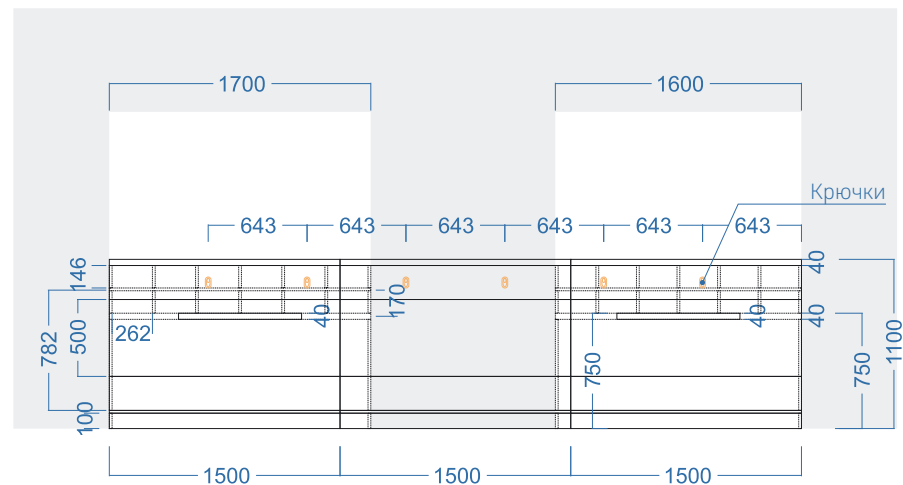
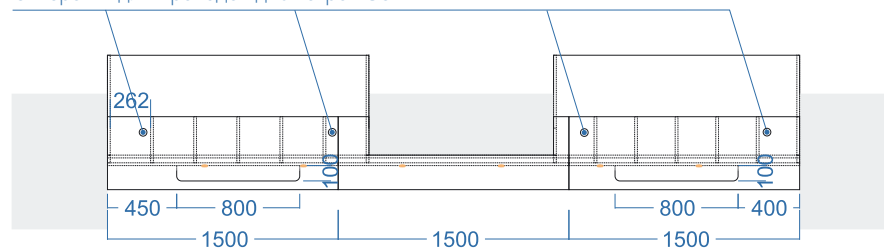

Стройка регистратора изготавливается из двух видов ДСП толщиной 18 мм. Столешницы — толщиной 36-40 мм. Со стороны посетителей необходимо прикрепить небольшие крючки для сумок.

- Высота столешницы со стороны посетителей — 1100 мм
- Высота рабочей поверхности со стороны регистратора — 750 мм

4.3 Пример стойки регистратора



4.4 Схема крепления

Данная схема крепления таблички позволяет проводить ремонт с перекраской стены без отслаивания краски или штукатурки при демонтаже табличек и стендов.

Промежуток между стеной и табличкой создает дополнительный визуальный объем.

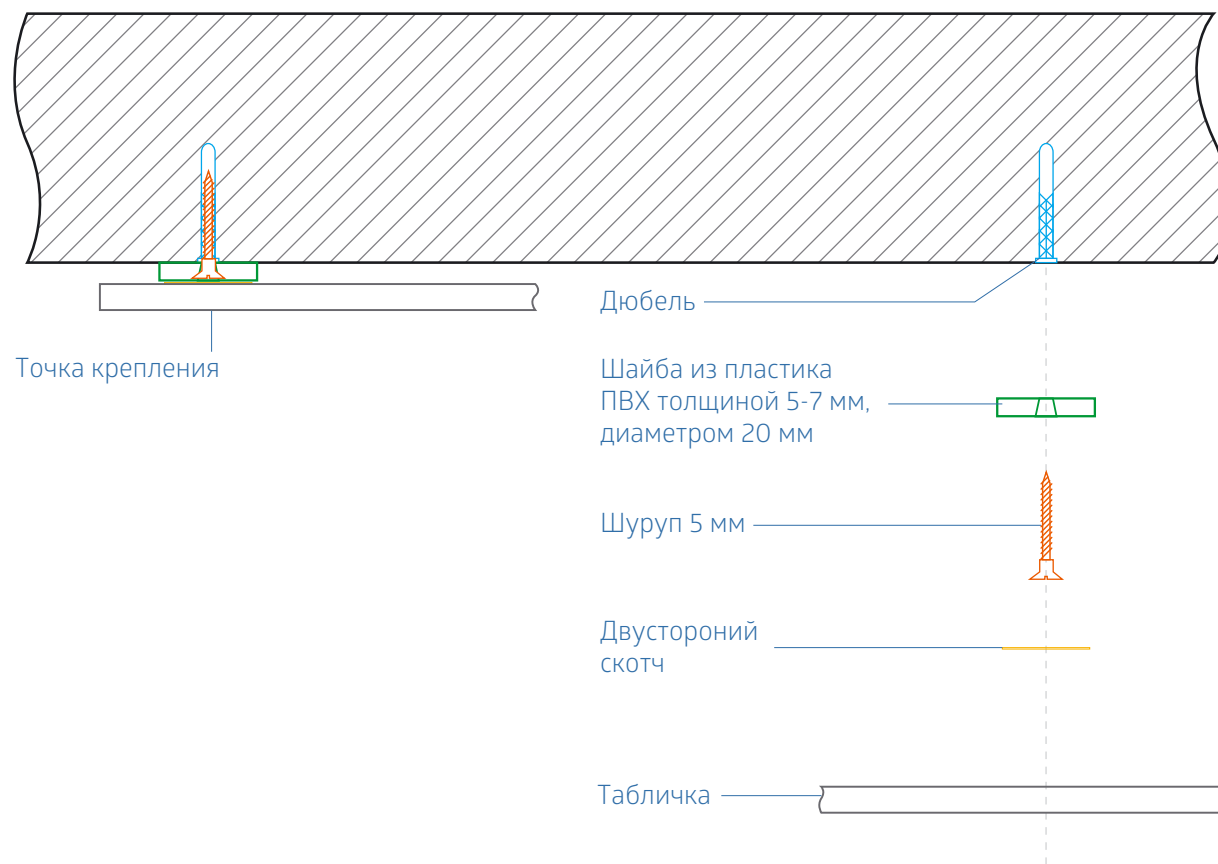

4.5 План навигации на примере детской поликлиники №6

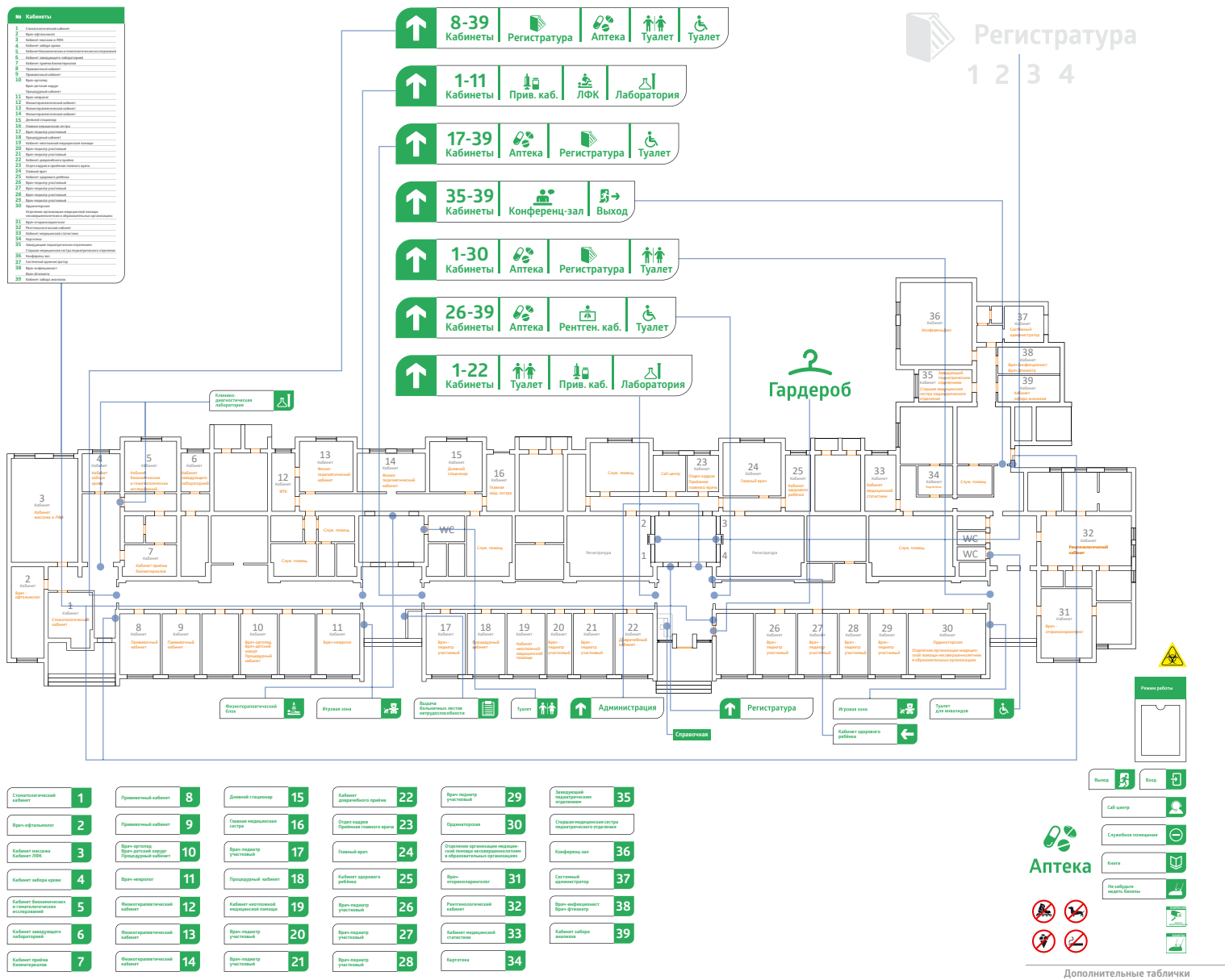

АМБИТО | Арт-директор: Михаил Комаров
Дизайн-студия: ambitostudio.ru

2017 г.